

VRAAGPRIJS
€ 450.000 K.K.



MERELLAAN 152, MAASSLUIS



Peeters & Vermeulen Makelaars Taxateurs B.V.
TEL. 010-5924444
pvmakelaars.nl
info@pvmakelaars.nl

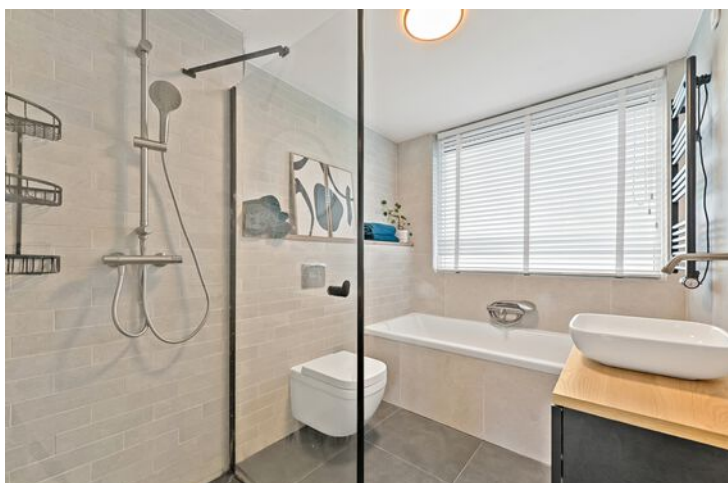

Woonoppervlakte	: 124m²
Perceeloppervlakte	: 159m²
Inhoud	: 420m³
Bouwjaar	: 1965
Energie label	: B

KENMERKEN

Overdracht

Vraagprijs € 450.000,- k.k.

Aanvaarding In overleg

Bouw

Type object Woonhuis, eengezinswoning, tussenwoning

Soort bouw Bestaande bouw

Bouwperiode 1965

Dakbedekking Dakpannen

Type dak Zadeldak

Keurmerken Energie prestatie advies

Isolatievormen Dakisolatie
Dubbel glas

Oppervlaktes en inhoud

Perceeloppervlakte 159 m²

Gebruiksoppervlakte wonen 124 m²

Inhoud 420 m³

Oppervlakte externe bergruimte 6,2 m²

Oppervlakte gebouwgebonden
buitenruimte 2,3 m²

Indeling

Aantal bouwlagen 3

Aantal kamers 5 (waarvan 4 slaapkamers)

Aantal badkamers 1

Aantal balkons 1

Locatie

Ligging In woonwijk
Nabij openbaar vervoer
Nabij school
Nabij winkelcentrum
Vrij uitzicht

KENMERKEN

Tuin

Type	Voortuin
Oriëntering	Zuid-west
Staat	Prachtig aangelegd
Tuin 2 - Type	Achtertuint
Tuin 2 - Hoofdtuin	Ja
Tuin 2 - Oriëntering	Noord-oost
Tuin 2 - Heeft een achterom	Ja
Tuin 2 - Staat	Normaal

Energieverbruik

Energielabel	B
--------------	---

CV ketel

CV ketel	Remeha Avanta 35c
Warmtebron	Gas
Bouwjaar	2012
Combiketel	Ja
Eigendom	Eigendom

Uitrusting

Warm water	CV-ketel
Verwarmingssysteem	Centrale verwarming
Heeft een balkon	Ja
Glasvezelaansluiting aanwezig	Ja
Tuin aanwezig	Ja
Heeft schuur/berging	Ja
Heeft zonwering	Ja
Heeft ventilatie	Ja

Kadastrale gegevens

KENMERKEN

Eigendom

Eigen grond

OMSCHRIJVING VAN DE WONING

Aan de rand van de Vogelwijk vindt u langs een brede groenstrook deze sfeervol ingerichte vijf kamer eengezinswoning met diepe achtertuin, berging en achterom. Bij binnenkomst ervaart u direct de warme sfeer van thuiskomen. De woning is modern afgewerkt en beschikt onder andere over een nette keuken en luxe badkamer, drie slaapkamers op de eerste verdieping, een grote zolderkamer met dakkapel en een lichte doorzon woonkamer. Dankzij de ruime voor- en achtertuin is er altijd wel een plekje in de zon of schaduw te vinden. De woning is de afgelopen jaren grotendeels gerenoveerd en verduurzaamd.

In de nabije omgeving zijn diverse voorzieningen te vinden, waaronder het overdekte winkelcentrum Koningshoek, scholen en gezondheidsvoorzieningen. Het metrostation en de bushalte bevinden zich op loopafstand. Ook met de auto bent u binnen 5 minuten in het oude centrum van Maassluis of rijdt u op de Rijksweg A20.

Indeling:

Begane grond:

Ruime, fraai aangelegde voortuin. Entree van de woning. Tochtportaal met garderobe en meterkast. Hal met toilet met fonteintje, garderobekast en trap naar de verdieping. Vanuit de hal toegang tot de woonkamer en keuken. De keuken is aan de achterzijde van de woning. Momenteel is dit een dichte keuken. Eventueel bestaat de mogelijkheid om een open keuken te maken. De nette keuken is voorzien van inbouwapparatuur, waaronder een 4-pits gaskookplaat, koelkast met vriezer, oven en afzuigkap. Aan de andere zijde zijn 2 grote voorraadkasten ingebouwd. Vanuit de keuken heeft u toegang tot de achtertuin. De achtertuin is 12 meter diep en 6 meter breed. Een hele fijne plek om te ontspannen. Achterin de tuin is de stenen berging aanwezig. De tuin is aan de achterzijde ontsloten via een brede poort, ideaal voor motorrijders!

1e Verdieping:

De woningen aan de Merellaan in Maassluis staan bekend om de grote slaapkamers. De twee grote kamers zijn van elkaar gescheiden middels een ingebouwde kastenwand. De nagenoeg vierkante kamers zijn respectievelijk 3,56 x 3,68 en 3.56 x 3,96. De achterste slaapkamer is momenteel in gebruik als hoofdslaapkamer. Aan de achterzijde bevindt zich ook de derde slaapkamer van deze verdieping. Vanuit deze kamer heeft u toegang tot het balkon. Aan de voorzijde van de woning bevindt zich de badkamer. Deze recentelijk gemoderniseerde badkamer is voorzien van een ruime inloopdouche, tweede toilet, ligbad, wastafelmeubel en elektrische handdoekradiator.

2e Verdieping:

Op de bovenste verdieping is een hele riante slaapkamer annex kantoorruimte gerealiseerd. De hoge nok met sierbalken benadrukt de ruimte. De huidige eigenaar gebruikt de ruimte nu als kantoor, maar de kamer leent zich ook prima om als slaapkamer te gebruiken. Aan de achterzijde is een hoge dakkapel aanwezig, waardoor de kamer lekker licht is. Met een fraaie laminaatvloer, veel bergruimte en een geïsoleerd dak is dit een hele fijne ruimte geworden. Op de overloop is aan de voorzijde een technische ruimte met aansluitingen voor wasmachine, droger en CV combiketel.

OMSCHRIJVING VAN DE WONING

Locatie:

De woning is gelegen in een fijne woonwijk nabij winkelcentrum Koningshoek en metrostation Maassluis-West. De woonwijk is goed ontsloten en openbaar parkeren is mogelijk voor de deur. Naast de diverse groenstroken in de nabije omgeving zijn er ook speelvoorzieningen, een park, dierenweide en basisschool op loopafstand te vinden. Winkelcentrum Koningshoek is recentelijk gemoderniseerd en beschikt over een gevarieerd winkelaanbod. De Nieuwe Waterweg met het naastgelegen fietspad ligt op steenworp afstand van de woning; een prachtige plek voor een fijne fietstocht of wandeling!

Bijzonderheden:

- Bouwjaar ca. 1966
- Goed gebouwde en onderhouden woning
- Eigen grond
- Diepe achtertuin met stenen berging en achterom
- Energielabel B (geldig tot: 12 - 07 - 2035)
- Remeha CV ketel (2012)
- Ouderdomsclausule wordt opgenomen in de koopovereenkomst

Kadastraal:

Merellaan 152, 3145 XH Maassluis
Maassluis sectie A nummer 1054 groot 1 are, 59 centiare

Kenmerken:

Gebruiksoppervlakte wonen: ca. 124 m²
Berging: ca. 6,2 m²
Perceeloppervlakte: ca. 159 m²
Inhoud: ca. 420 m³
Opleveren: in overleg nader te bepalen

Ondanks dat deze brochure zorgvuldig is samengesteld kunnen er aan deze brochure geen rechten worden ontleend. Alle maten zijn ingemeten conform de NEN 2580 meetinstructie, alle data zijn circa. Deze brochure nodigt u uit tot het doen van een bod.

**WORDT
DIT UW
WONING?**

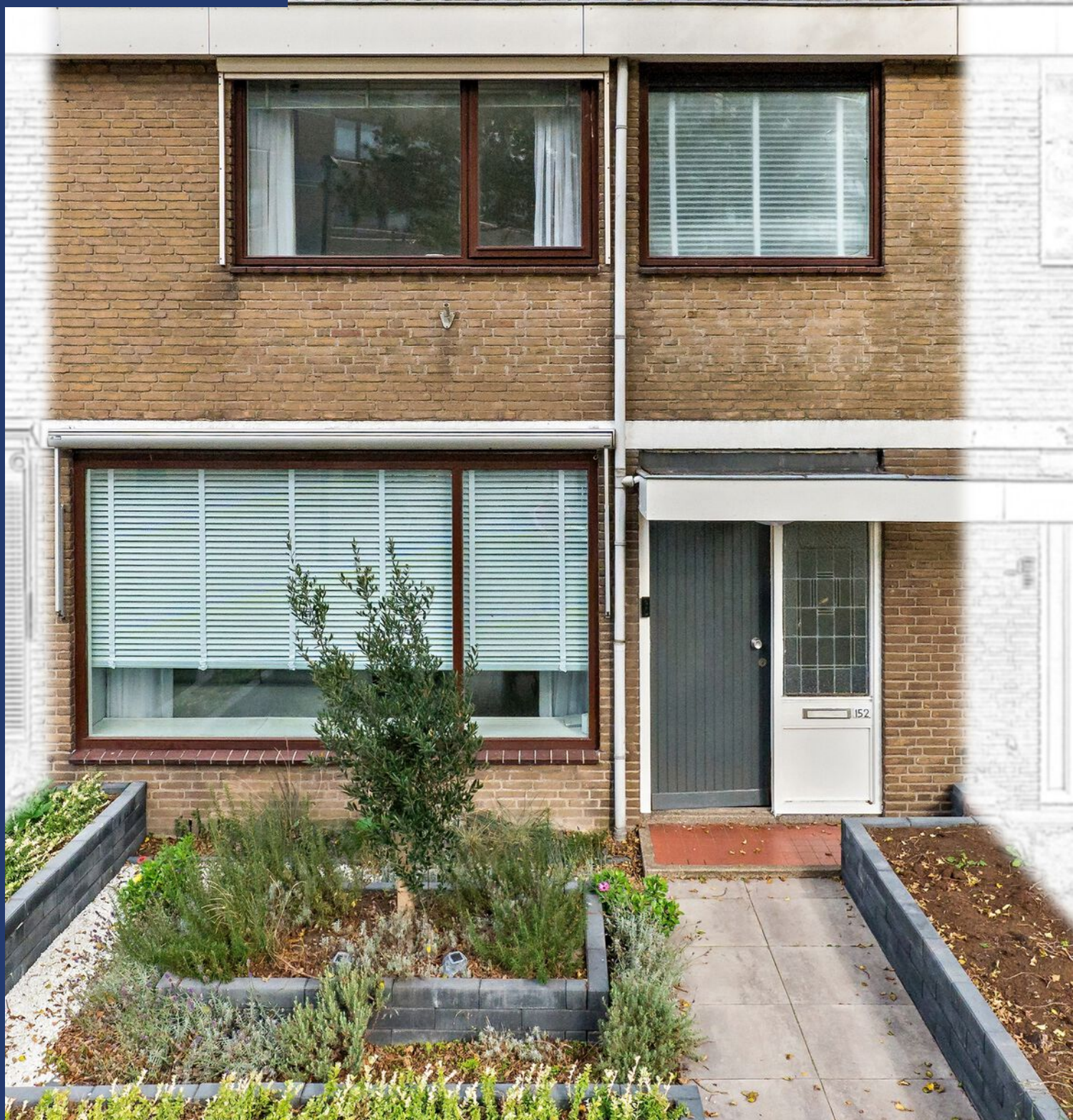

Merellaan 152, Maassluis





Merellaan 152, Maassluis

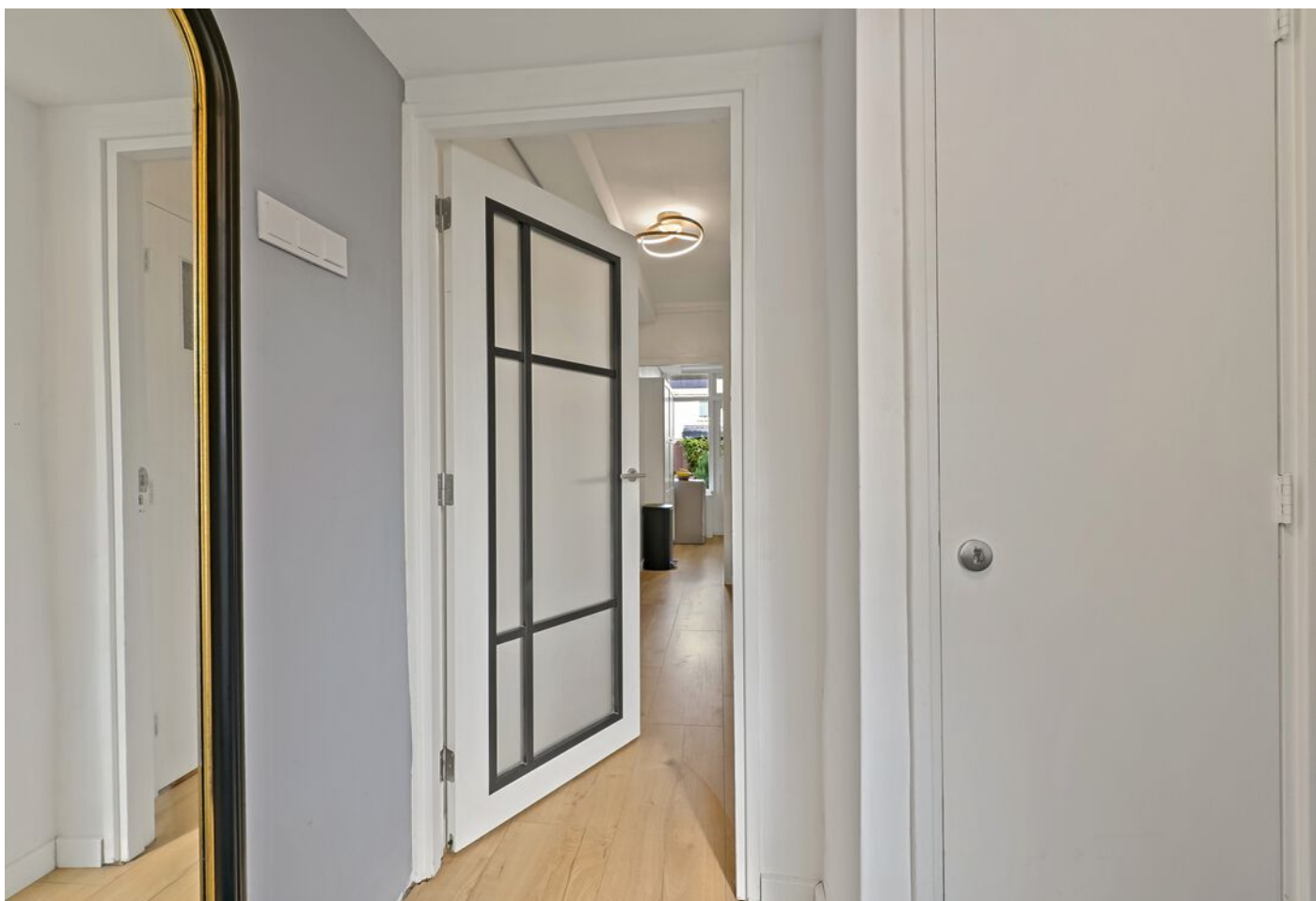



Merellaan 152, Maassluis





Merellaan 152, Maassluis





Merellaan 152, Maassluis



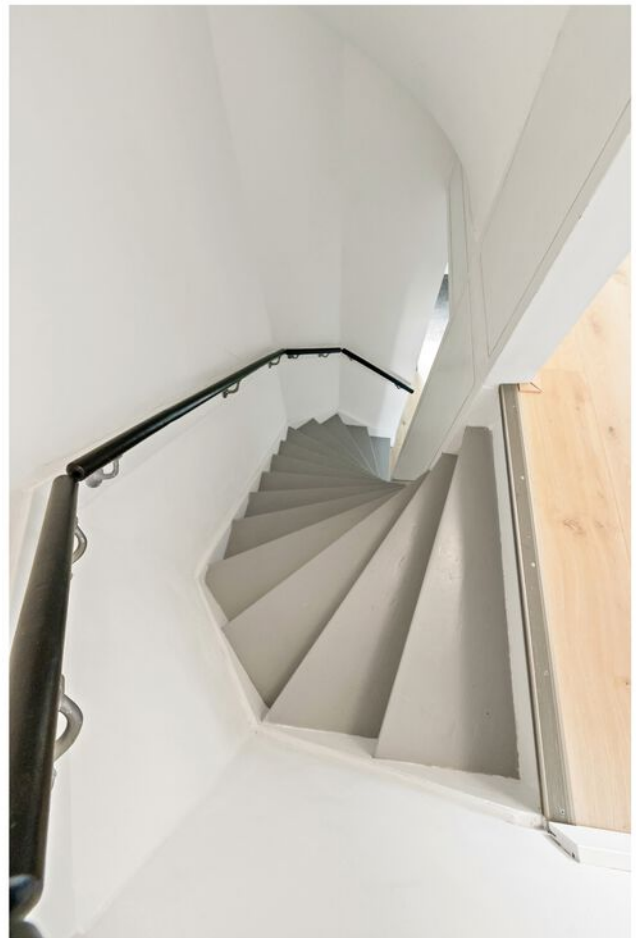





Merellaan 152, Maassluis





Merellaan 152, Maassluis



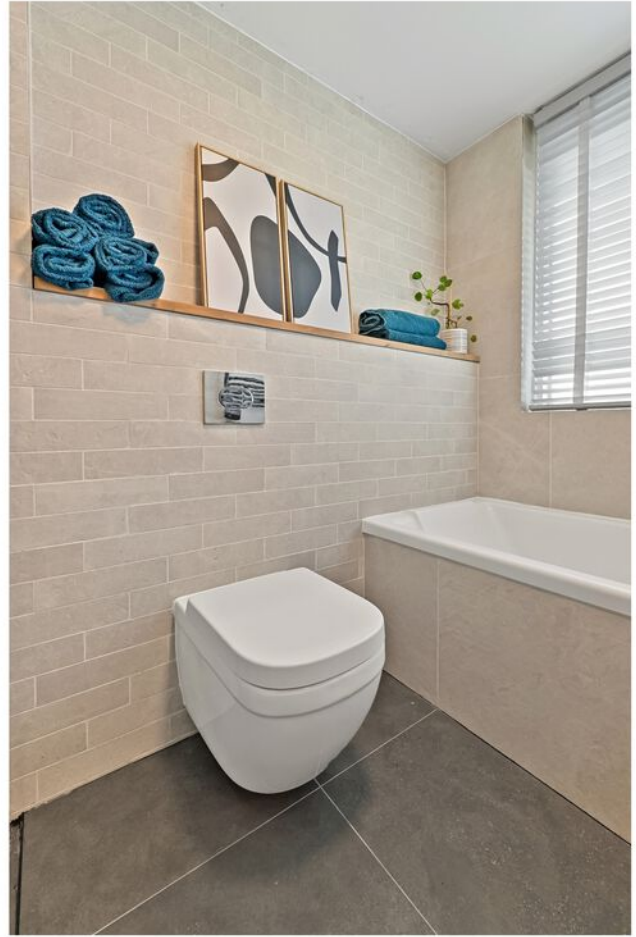

Merellaan 152, Maassluis





Merellaan 152, Maassluis

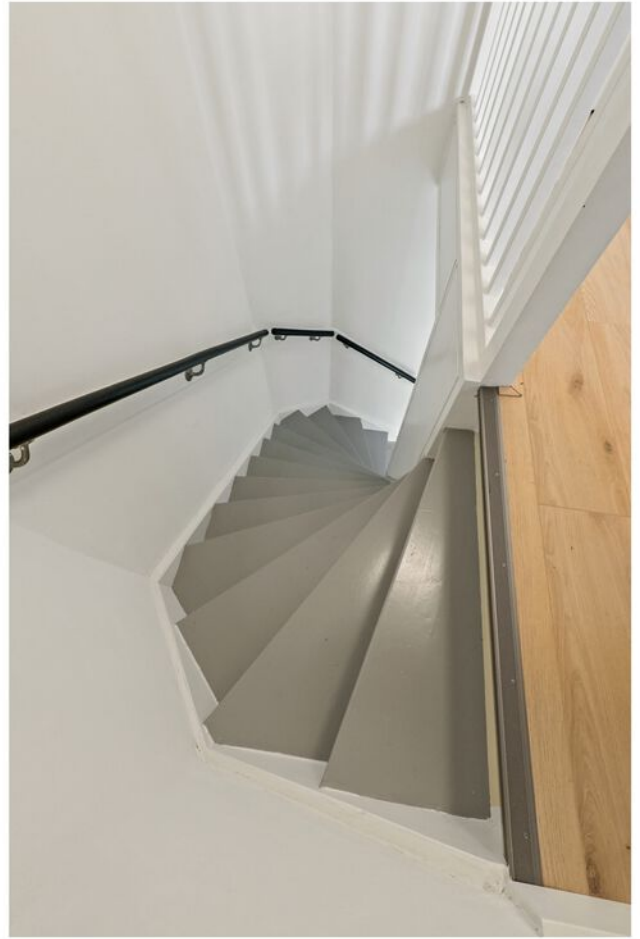



Merellaan 152, Maassluis



PLATTEGROND

Merellaan 152, Maassluis Situatietekening



*De plattegronden zijn geproduceerd voor promotionele doeleinden en ter indicatie.
Aan de plattegronden kunnen geen rechten worden ontleend.
© www.roundsense.com*

Merellaan 152, Maassluis

Begane grond

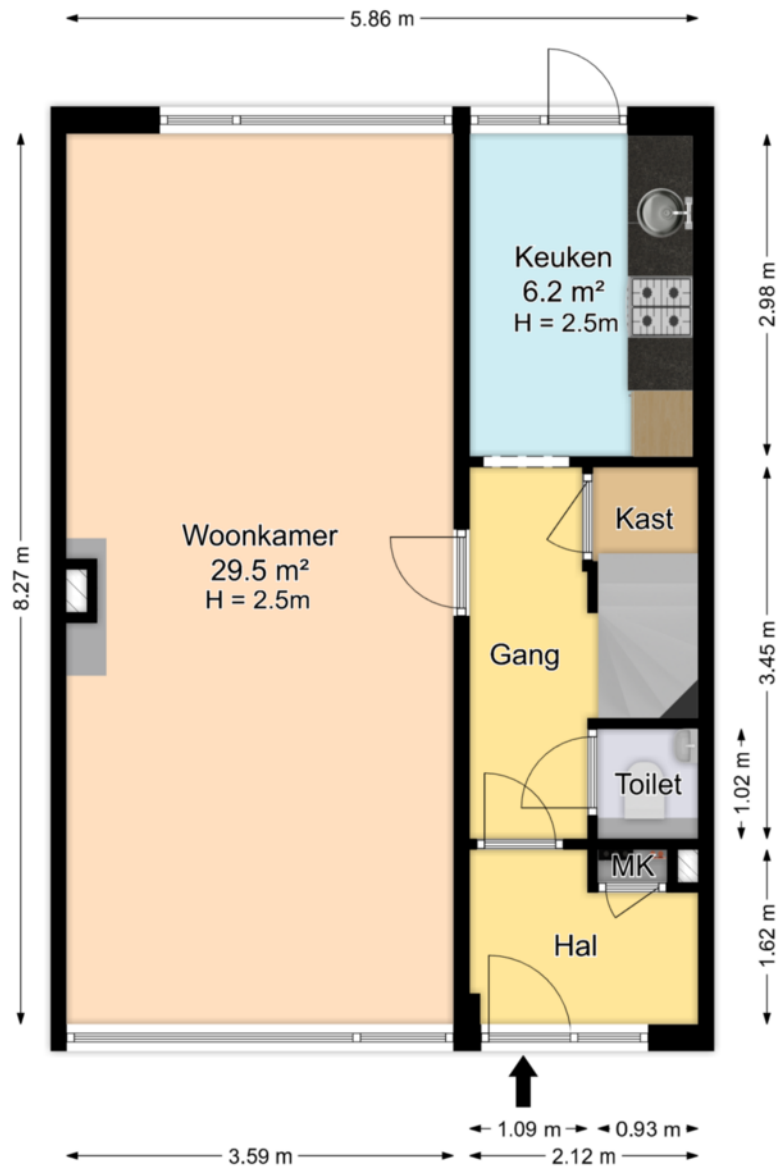

De plattegronden zijn geproduceerd voor promotionele doeleinden en ter indicatie.

Aan de plattegronden kunnen geen rechten worden ontleend.

© www.roundsense.com

Merellaan 152, Maassluis

Eerste verdieping

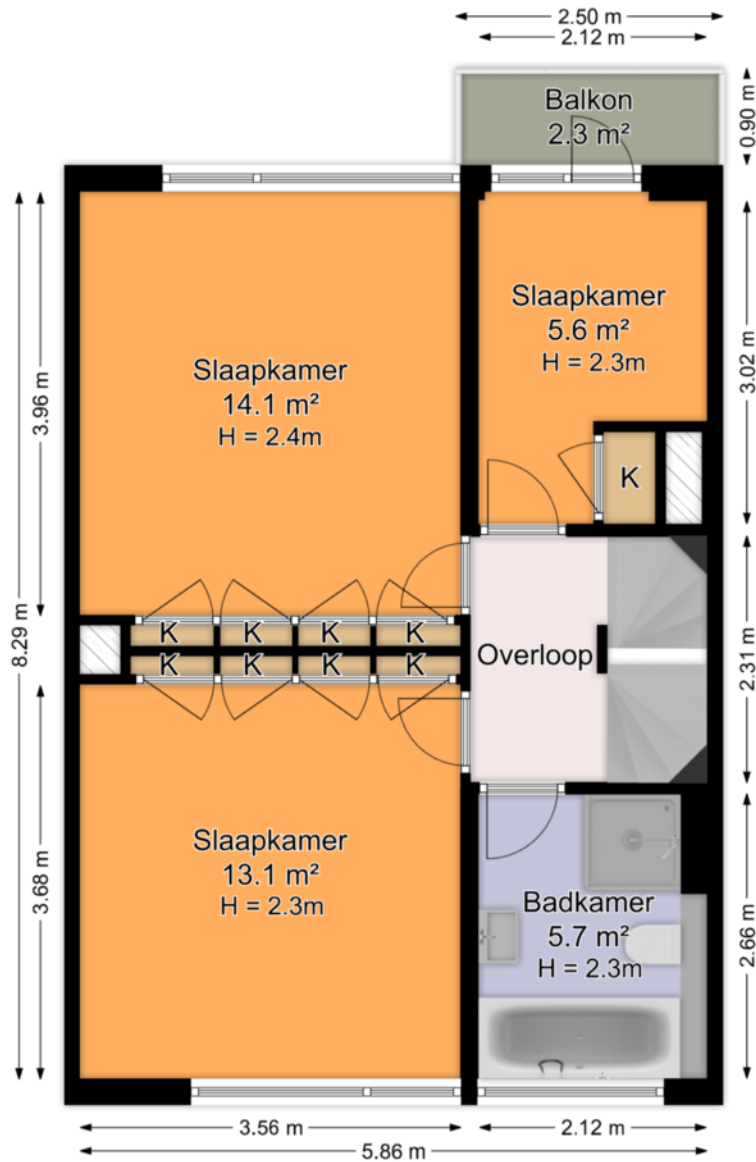

De plattegronden zijn geproduceerd voor promotionele doeleinden en ter indicatie.
Aan de plattegronden kunnen geen rechten worden ontleend.

© www.roundsense.com

Merellaan 152, Maassluis

Tweede verdieping

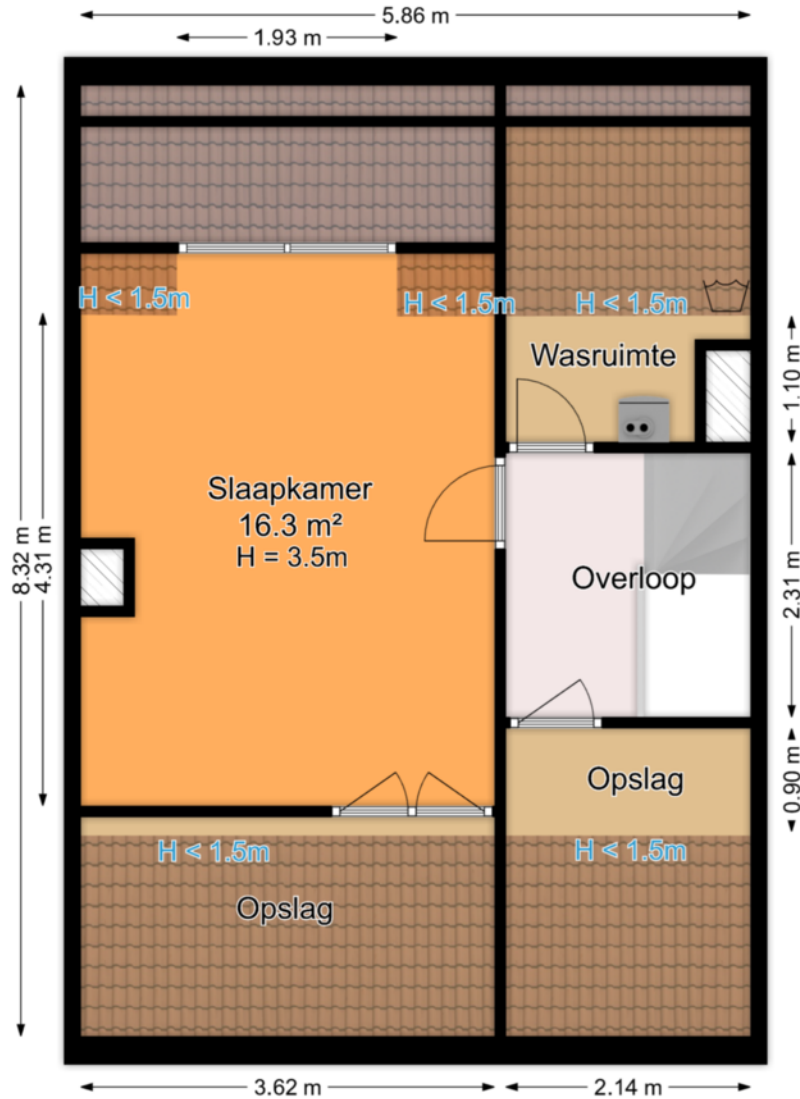

De plattegronden zijn geproduceerd voor promotionele doeleinden en ter indicatie.

Aan de plattegronden kunnen geen rechten worden ontleend.

© www.roundsense.com

Merellaan 152, Maassluis

Schuur

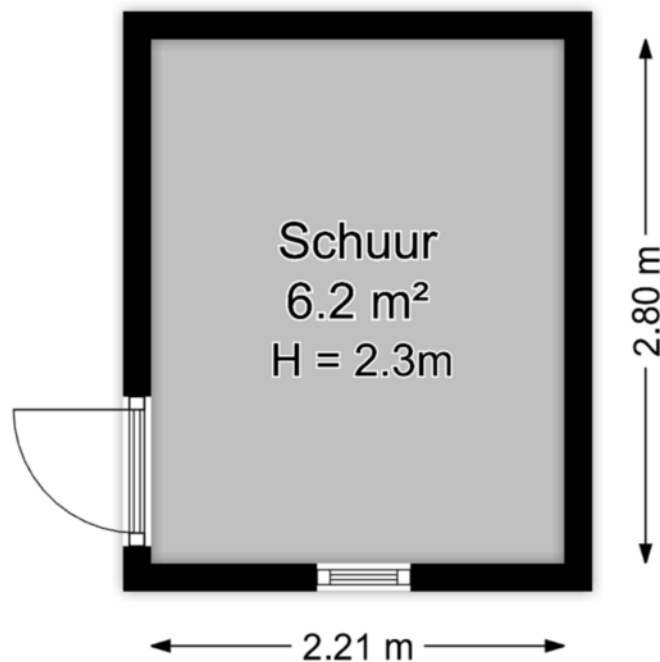

*De plattegronden zijn geproduceerd voor promotionele doeleinden en ter indicatie.
Aan de plattegronden kunnen geen rechten worden ontleend.*

© www.roundsense.com

Lijst van zaken

Merellaan 152 te Maassuis

Datum: 23 juli 2025

Voor de onderstaande zaken -ongeacht of ze roerend dan wel onroerend zijn- geldt dat ze soms wel en soms niet in de woning achterblijven. De lijst is bedoeld om duidelijkheid te scheppen om discussies achteraf te voorkomen.

	Blijft achter	Gaat mee	Kan worden overgenomen	n.v.t.
Woning				
Interieur				
Verlichting, te weten:				
- inbouwspots/dimmers	<input checked="" type="checkbox"/>	<input type="checkbox"/>	<input type="checkbox"/>	<input type="checkbox"/>
- opbouwspots/armaturen/lampen/dimmers	<input type="checkbox"/>	<input checked="" type="checkbox"/>	<input type="checkbox"/>	<input type="checkbox"/>
- losse (hang)lampen	<input type="checkbox"/>	<input checked="" type="checkbox"/>	<input type="checkbox"/>	<input type="checkbox"/>
-	<input type="checkbox"/>	<input type="checkbox"/>	<input type="checkbox"/>	<input checked="" type="checkbox"/>
-	<input type="checkbox"/>	<input type="checkbox"/>	<input type="checkbox"/>	<input checked="" type="checkbox"/>
(Losse)kasten, legplanken, te weten:				
- Losse kasten	<input type="checkbox"/>	<input checked="" type="checkbox"/>	<input type="checkbox"/>	<input type="checkbox"/>
- Vaste boekenplanken zolder	<input checked="" type="checkbox"/>	<input type="checkbox"/>	<input type="checkbox"/>	<input type="checkbox"/>
Raamdecoratie/zonwering binnen, te weten:				
- gordijnrails	<input checked="" type="checkbox"/>	<input type="checkbox"/>	<input type="checkbox"/>	<input type="checkbox"/>
- gordijnen	<input type="checkbox"/>	<input checked="" type="checkbox"/>	<input type="checkbox"/>	<input type="checkbox"/>
- overgordijnen	<input type="checkbox"/>	<input checked="" type="checkbox"/>	<input type="checkbox"/>	<input type="checkbox"/>
- vitrages	<input type="checkbox"/>	<input checked="" type="checkbox"/>	<input type="checkbox"/>	<input type="checkbox"/>
- rolgordijnen	<input type="checkbox"/>	<input type="checkbox"/>	<input type="checkbox"/>	<input checked="" type="checkbox"/>
- lamellen	<input type="checkbox"/>	<input type="checkbox"/>	<input type="checkbox"/>	<input checked="" type="checkbox"/>
- jaloezieën	<input checked="" type="checkbox"/>	<input type="checkbox"/>	<input type="checkbox"/>	<input type="checkbox"/>
- (losse) horren/rolhorren	<input type="checkbox"/>	<input type="checkbox"/>	<input type="checkbox"/>	<input checked="" type="checkbox"/>
-	<input type="checkbox"/>	<input type="checkbox"/>	<input type="checkbox"/>	<input checked="" type="checkbox"/>
-	<input type="checkbox"/>	<input type="checkbox"/>	<input type="checkbox"/>	<input checked="" type="checkbox"/>
Vloerdecoratie, te weten:				
- vloerbedekking	<input type="checkbox"/>	<input type="checkbox"/>	<input type="checkbox"/>	<input checked="" type="checkbox"/>
- parketvloer	<input type="checkbox"/>	<input type="checkbox"/>	<input type="checkbox"/>	<input checked="" type="checkbox"/>
- houten vloer(delen)	<input type="checkbox"/>	<input type="checkbox"/>	<input type="checkbox"/>	<input checked="" type="checkbox"/>
- laminaat	<input checked="" type="checkbox"/>	<input type="checkbox"/>	<input type="checkbox"/>	<input type="checkbox"/>
- plavuizen	<input type="checkbox"/>	<input type="checkbox"/>	<input type="checkbox"/>	<input checked="" type="checkbox"/>
-	<input type="checkbox"/>	<input type="checkbox"/>	<input type="checkbox"/>	<input checked="" type="checkbox"/>
-	<input type="checkbox"/>	<input type="checkbox"/>	<input type="checkbox"/>	<input checked="" type="checkbox"/>

Lijst van zaken

	Blijft achter	Gaat mee	Kan worden overgenomen	n.v.t.
(Voorzet) openhaard met toebehoren	<input type="checkbox"/>	<input type="checkbox"/>	<input type="checkbox"/>	<input checked="" type="checkbox"/>
Allesbrander	<input type="checkbox"/>	<input type="checkbox"/>	<input type="checkbox"/>	<input checked="" type="checkbox"/>
Houtkachel	<input type="checkbox"/>	<input type="checkbox"/>	<input type="checkbox"/>	<input checked="" type="checkbox"/>
(Gas)kachels	<input type="checkbox"/>	<input type="checkbox"/>	<input type="checkbox"/>	<input checked="" type="checkbox"/>
Designradiator(en)	<input type="checkbox"/>	<input type="checkbox"/>	<input type="checkbox"/>	<input checked="" type="checkbox"/>
Radiatorafwerking	<input checked="" type="checkbox"/>	<input type="checkbox"/>	<input type="checkbox"/>	<input type="checkbox"/>
Overig, te weten:				
- spiegelwanden	<input type="checkbox"/>	<input type="checkbox"/>	<input type="checkbox"/>	<input checked="" type="checkbox"/>
- schilderij ophangstelsysteem	<input type="checkbox"/>	<input type="checkbox"/>	<input type="checkbox"/>	<input checked="" type="checkbox"/>
-	<input type="checkbox"/>	<input type="checkbox"/>	<input type="checkbox"/>	<input checked="" type="checkbox"/>
-	<input type="checkbox"/>	<input type="checkbox"/>	<input type="checkbox"/>	<input checked="" type="checkbox"/>
Keuken				
Keukenblok (met bovenkasten)	<input checked="" type="checkbox"/>	<input type="checkbox"/>	<input type="checkbox"/>	<input type="checkbox"/>
Keuken (inbouw)apparatuur, te weten:				
- Oven	<input checked="" type="checkbox"/>	<input type="checkbox"/>	<input type="checkbox"/>	<input type="checkbox"/>
- Gaspitten	<input checked="" type="checkbox"/>	<input type="checkbox"/>	<input type="checkbox"/>	<input type="checkbox"/>
- Koelkast met vriesvak	<input checked="" type="checkbox"/>	<input type="checkbox"/>	<input type="checkbox"/>	<input type="checkbox"/>
- Vaatwasser (3 jaar oud)	<input type="checkbox"/>	<input type="checkbox"/>	<input checked="" type="checkbox"/>	<input type="checkbox"/>
-	<input type="checkbox"/>	<input type="checkbox"/>	<input type="checkbox"/>	<input checked="" type="checkbox"/>
-	<input type="checkbox"/>	<input type="checkbox"/>	<input type="checkbox"/>	<input checked="" type="checkbox"/>
-	<input type="checkbox"/>	<input type="checkbox"/>	<input type="checkbox"/>	<input checked="" type="checkbox"/>
-	<input type="checkbox"/>	<input type="checkbox"/>	<input type="checkbox"/>	<input checked="" type="checkbox"/>
Keukenaccessoires, te weten:				
-	<input type="checkbox"/>	<input type="checkbox"/>	<input type="checkbox"/>	<input checked="" type="checkbox"/>
-	<input type="checkbox"/>	<input type="checkbox"/>	<input type="checkbox"/>	<input checked="" type="checkbox"/>
-	<input type="checkbox"/>	<input type="checkbox"/>	<input type="checkbox"/>	<input checked="" type="checkbox"/>
-	<input type="checkbox"/>	<input type="checkbox"/>	<input type="checkbox"/>	<input checked="" type="checkbox"/>
-	<input type="checkbox"/>	<input type="checkbox"/>	<input type="checkbox"/>	<input checked="" type="checkbox"/>
-	<input type="checkbox"/>	<input type="checkbox"/>	<input type="checkbox"/>	<input checked="" type="checkbox"/>
-	<input type="checkbox"/>	<input type="checkbox"/>	<input type="checkbox"/>	<input checked="" type="checkbox"/>
-	<input type="checkbox"/>	<input type="checkbox"/>	<input type="checkbox"/>	<input checked="" type="checkbox"/>
Sanitair/sauna				
Toiletaccessoires:				
-	<input type="checkbox"/>	<input type="checkbox"/>	<input type="checkbox"/>	<input checked="" type="checkbox"/>
-	<input type="checkbox"/>	<input type="checkbox"/>	<input type="checkbox"/>	<input checked="" type="checkbox"/>
-	<input type="checkbox"/>	<input type="checkbox"/>	<input type="checkbox"/>	<input checked="" type="checkbox"/>
-	<input type="checkbox"/>	<input type="checkbox"/>	<input type="checkbox"/>	<input checked="" type="checkbox"/>

Lijst van zaken

	Blijft achter	Gaat mee	Kan worden overgenomen	n.v.t.
Badkameraccessoires:				
- Badkamer spiegel	<input checked="" type="checkbox"/>	<input type="checkbox"/>	<input type="checkbox"/>	<input type="checkbox"/>
- Radiator	<input checked="" type="checkbox"/>	<input type="checkbox"/>	<input type="checkbox"/>	<input type="checkbox"/>
-	<input type="checkbox"/>	<input type="checkbox"/>	<input type="checkbox"/>	<input checked="" type="checkbox"/>
-	<input type="checkbox"/>	<input type="checkbox"/>	<input type="checkbox"/>	<input checked="" type="checkbox"/>
-	<input type="checkbox"/>	<input type="checkbox"/>	<input type="checkbox"/>	<input checked="" type="checkbox"/>
-	<input type="checkbox"/>	<input type="checkbox"/>	<input type="checkbox"/>	<input checked="" type="checkbox"/>
-	<input type="checkbox"/>	<input type="checkbox"/>	<input type="checkbox"/>	<input checked="" type="checkbox"/>
-	<input type="checkbox"/>	<input type="checkbox"/>	<input type="checkbox"/>	<input checked="" type="checkbox"/>
Sauna met toebehoren	<input type="checkbox"/>	<input type="checkbox"/>	<input type="checkbox"/>	<input checked="" type="checkbox"/>
	<input type="checkbox"/>	<input type="checkbox"/>	<input type="checkbox"/>	<input checked="" type="checkbox"/>
	<input type="checkbox"/>	<input type="checkbox"/>	<input type="checkbox"/>	<input checked="" type="checkbox"/>
<i>Exterieur/installaties/veiligheid/energiebesparing</i>				
Schotel/antenne	<input type="checkbox"/>	<input type="checkbox"/>	<input type="checkbox"/>	<input checked="" type="checkbox"/>
Brievenbus	<input type="checkbox"/>	<input type="checkbox"/>	<input type="checkbox"/>	<input checked="" type="checkbox"/>
Kluis	<input type="checkbox"/>	<input type="checkbox"/>	<input type="checkbox"/>	<input checked="" type="checkbox"/>
(Voordeur)bel	<input type="checkbox"/>	<input checked="" type="checkbox"/>	<input type="checkbox"/>	<input type="checkbox"/>
Alarminstallatie	<input type="checkbox"/>	<input type="checkbox"/>	<input type="checkbox"/>	<input checked="" type="checkbox"/>
(Veiligheids)sloten en overige inbraakpreventie	<input checked="" type="checkbox"/>	<input type="checkbox"/>	<input type="checkbox"/>	<input type="checkbox"/>
Rookmelders	<input checked="" type="checkbox"/>	<input type="checkbox"/>	<input type="checkbox"/>	<input type="checkbox"/>
(Klok)thermostaat	<input checked="" type="checkbox"/>	<input type="checkbox"/>	<input type="checkbox"/>	<input type="checkbox"/>
Airconditioning	<input type="checkbox"/>	<input type="checkbox"/>	<input type="checkbox"/>	<input checked="" type="checkbox"/>
Warmwatervoorziening, te weten:				
- CV-installatie	<input checked="" type="checkbox"/>	<input type="checkbox"/>	<input type="checkbox"/>	<input type="checkbox"/>
- boiler	<input type="checkbox"/>	<input type="checkbox"/>	<input type="checkbox"/>	<input checked="" type="checkbox"/>
- geiser	<input type="checkbox"/>	<input type="checkbox"/>	<input type="checkbox"/>	<input checked="" type="checkbox"/>
-	<input type="checkbox"/>	<input type="checkbox"/>	<input type="checkbox"/>	<input checked="" type="checkbox"/>
-	<input type="checkbox"/>	<input type="checkbox"/>	<input type="checkbox"/>	<input checked="" type="checkbox"/>
-	<input type="checkbox"/>	<input type="checkbox"/>	<input type="checkbox"/>	<input checked="" type="checkbox"/>
Screens (slaapkamer voor)	<input checked="" type="checkbox"/>	<input type="checkbox"/>	<input type="checkbox"/>	<input type="checkbox"/>
Rolluiken	<input type="checkbox"/>	<input type="checkbox"/>	<input type="checkbox"/>	<input checked="" type="checkbox"/>
Zonwering buiten (woonkamer)	<input checked="" type="checkbox"/>	<input type="checkbox"/>	<input type="checkbox"/>	<input type="checkbox"/>
	<input type="checkbox"/>	<input type="checkbox"/>	<input type="checkbox"/>	<input checked="" type="checkbox"/>
	<input type="checkbox"/>	<input type="checkbox"/>	<input type="checkbox"/>	<input checked="" type="checkbox"/>
	<input type="checkbox"/>	<input type="checkbox"/>	<input type="checkbox"/>	<input checked="" type="checkbox"/>

Lijst van zaken

	Blijft achter	Gaat mee	Kan worden overgenomen	n.v.t.
Isolatievoorzieningen (voorzetramen/radiatorfolie etc.), te weten:				
-	<input type="checkbox"/>	<input type="checkbox"/>	<input type="checkbox"/>	<input checked="" type="checkbox"/>
-	<input type="checkbox"/>	<input type="checkbox"/>	<input type="checkbox"/>	<input checked="" type="checkbox"/>
Telefoonaansluiting/internetaansluiting	<input type="checkbox"/>	<input type="checkbox"/>	<input type="checkbox"/>	<input checked="" type="checkbox"/>
Veiligheidsschakelaar wasautomaat	<input type="checkbox"/>	<input type="checkbox"/>	<input type="checkbox"/>	<input checked="" type="checkbox"/>
Waterslot wasautomaat	<input type="checkbox"/>	<input type="checkbox"/>	<input type="checkbox"/>	<input checked="" type="checkbox"/>
Zonnepanelen	<input type="checkbox"/>	<input type="checkbox"/>	<input type="checkbox"/>	<input checked="" type="checkbox"/>
Oplaadpunt elektrische auto	<input type="checkbox"/>	<input type="checkbox"/>	<input type="checkbox"/>	<input checked="" type="checkbox"/>
	<input type="checkbox"/>	<input type="checkbox"/>	<input type="checkbox"/>	<input checked="" type="checkbox"/>
	<input type="checkbox"/>	<input type="checkbox"/>	<input type="checkbox"/>	<input checked="" type="checkbox"/>
Tuin				
Inrichting				
Tuinaanleg/bestrating	<input checked="" type="checkbox"/>	<input type="checkbox"/>	<input type="checkbox"/>	<input type="checkbox"/>
Bepanting	<input checked="" type="checkbox"/>	<input type="checkbox"/>	<input type="checkbox"/>	<input type="checkbox"/>
Tuintafel + stoelen	<input checked="" type="checkbox"/>	<input type="checkbox"/>	<input type="checkbox"/>	<input type="checkbox"/>
Verlichting/installaties				
Buitenverlichting	<input checked="" type="checkbox"/>	<input type="checkbox"/>	<input type="checkbox"/>	<input type="checkbox"/>
Tijd- of schemerschakelaar/bewegingsmelder	<input type="checkbox"/>	<input type="checkbox"/>	<input type="checkbox"/>	<input checked="" type="checkbox"/>
	<input type="checkbox"/>	<input type="checkbox"/>	<input type="checkbox"/>	<input checked="" type="checkbox"/>
Bebouwing				
Houten fietsenhok	<input checked="" type="checkbox"/>	<input type="checkbox"/>	<input type="checkbox"/>	<input type="checkbox"/>
Kast in de schuur	<input checked="" type="checkbox"/>	<input type="checkbox"/>	<input type="checkbox"/>	<input type="checkbox"/>
Kunststof kliko berging (Keter)	<input checked="" type="checkbox"/>	<input type="checkbox"/>	<input type="checkbox"/>	<input type="checkbox"/>
Werkbanken schuur	<input type="checkbox"/>	<input checked="" type="checkbox"/>	<input type="checkbox"/>	<input type="checkbox"/>
	<input type="checkbox"/>	<input type="checkbox"/>	<input type="checkbox"/>	<input checked="" type="checkbox"/>
Overig				
Overige tuin, te weten:				
- (sier)hek	<input type="checkbox"/>	<input type="checkbox"/>	<input type="checkbox"/>	<input checked="" type="checkbox"/>
- vlaggenmast(houder)	<input type="checkbox"/>	<input type="checkbox"/>	<input type="checkbox"/>	<input checked="" type="checkbox"/>
-	<input type="checkbox"/>	<input type="checkbox"/>	<input type="checkbox"/>	<input checked="" type="checkbox"/>
-	<input type="checkbox"/>	<input type="checkbox"/>	<input type="checkbox"/>	<input checked="" type="checkbox"/>

Lijst van zaken

Overig

Zijn er zaken die geen eigendom zijn van verkoper omdat er sprake is van een leasecontract of huurcontract. Zo ja, neemt verkoper de zaak mee of wordt het betreffende contract overgenomen?

	Ja	Nee	Gaat mee	Wordt overgenomen door koper
CV	<input type="checkbox"/>	<input type="checkbox"/>	<input type="checkbox"/>	<input type="checkbox"/>
Boiler	<input type="checkbox"/>	<input type="checkbox"/>	<input type="checkbox"/>	<input type="checkbox"/>
Zonnepanelen	<input type="checkbox"/>	<input type="checkbox"/>	<input type="checkbox"/>	<input type="checkbox"/>
	<input type="checkbox"/>	<input type="checkbox"/>	<input type="checkbox"/>	<input type="checkbox"/>
	<input type="checkbox"/>	<input type="checkbox"/>	<input type="checkbox"/>	<input type="checkbox"/>
	<input type="checkbox"/>	<input type="checkbox"/>	<input type="checkbox"/>	<input type="checkbox"/>
	<input type="checkbox"/>	<input type="checkbox"/>	<input type="checkbox"/>	<input type="checkbox"/>
Bijlage(n) over te nemen contracten:				
-				
-				

Voor akkoord,

Verkoper(s)		Echtgeno(o)t(e), geregistreerd partner of andere medeverkoper	
Naam:	-	Naam:	-
Plaats:	-	Plaats:	-
Datum:	-	Datum:	-

Koper(s)		Echtgeno(o)t(e), geregistreerd partner of andere medekoper	
Naam:	-	Naam:	-
Plaats:	-	Plaats:	-
Datum:	-	Datum:	-

KADASTRALE KAART

Kadastrale kaart

Uw referentie: pv-makelaars



<p>12345 25</p> <p>Deze kaart is noordgericht</p> <p>Perceelnummer</p> <p>Huisnummer</p> <p>Vastgestelde kadastrale grens</p> <p>Voorlopige kadastrale grens</p> <p>Administratieve kadastrale grens</p> <p>Bebouwing</p> <p>Voor een eensluidend uittreksel, geleverd op 15 oktober 2025 De bewaarder van het kadaster en de openbare registers</p>	<p>Schaal 1: 500</p> <p>Kadastrale gemeente Maassluis</p> <p>Sectie A</p> <p>Perceel 1054</p> <p>Aan dit uittreksel kunnen geen betrouwbare maten worden ontleend. De Dienst voor het kadaster en de openbare registers behoudt zich de intellectuele eigendomsrechten voor, waaronder het auteursrecht en het databankenrecht.</p>	
--	---	---

LOCATIE OP DE KAART

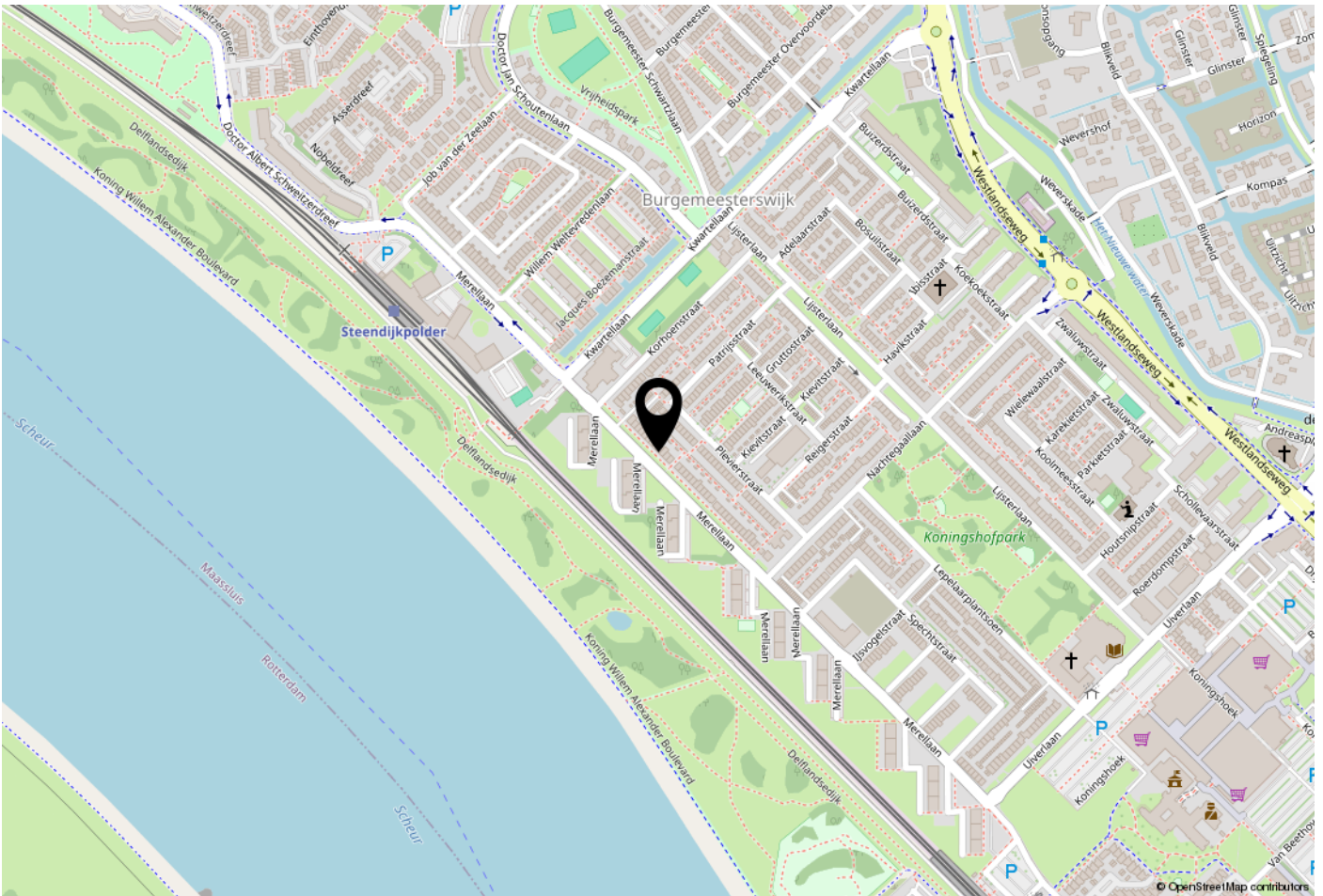

WOONT U HIER BINNENKORT?

Locatie:

De woning is gelegen in een fijne woonwijk nabij winkelcentrum Koningshoek en metrostation Maassluis-West. De woonwijk is goed ontsloten en openbaar parkeren is mogelijk voor de deur. Naast de diverse groenstroken in de nabije omgeving zijn er ook speelvoorzieningen, een park, dierenweide en basisschool op loopafstand te vinden. Winkelcentrum Koningshoek is recentelijk gemoderniseerd en beschikt over een gevarieerd winkelaanbod. De Nieuwe Waterweg met het naastgelegen fietspad ligt op steenworp afstand van de woning; een prachtige plek voor een fijne fietstocht of wandeling!

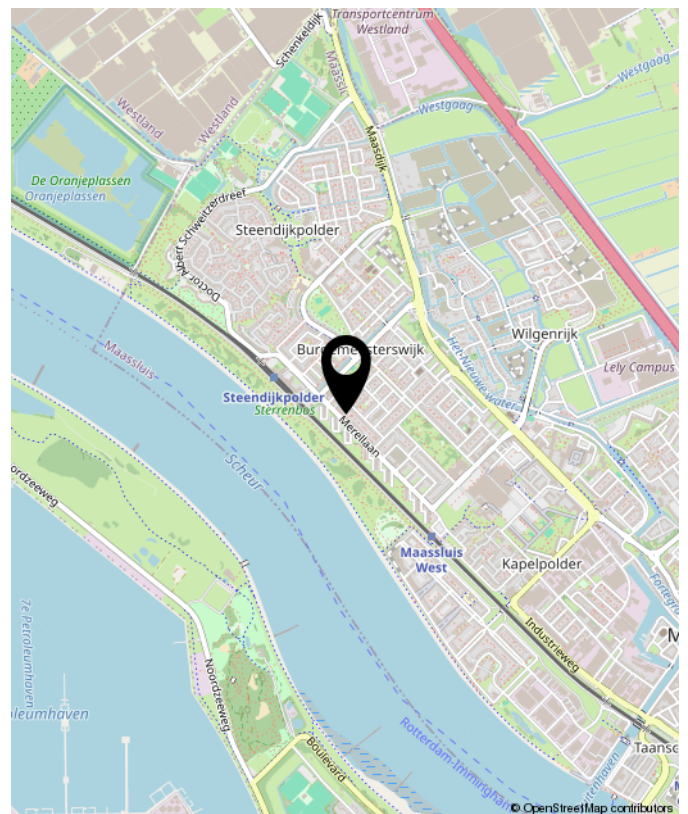



**Benieuwd wat uw eigen woning waard is?
Neem contact met ons op.**

Peeters & Vermeulen
Makelaars Taxateurs B.V.
's-Herenstraat 54
3155 SK
Maasland

TEL. 010-5924444
pvmakelaars.nl
info@pvmakelaars.nl



makelaars | taxateurs